

HVORFOR SELGE PREMIUMDEKK TIL KUNDENE DINE?

GI MERVERDI

TIL SALGSSTEDET DITT

- × Med salg av premiumdekk kan du **sikre omsetningen** og bedriftens økonomiske resultat.
- × Med salg av PREMIUM-dekk kan **du skape verdi** for ditt Point S-senter takket være salg av dekk med i større dimensjoner.
- × Og... salg av premiumdekk gir deg mulighet til å utføre **tilleggstjenester** (for eksempel geometri...).
- × For ikke å snakke om at salg av premiumdekk vil tiltrekke flere eksklusive kunder til utsalgsstedet med **større kjøpekraft** - det tjener du på!

ØKE KUNDENES

TILFREDSHET OG LOJALITET

- × Husk at kundene som regel ikke vet hvilket dekkmerke de kjører med - Point S-verkstedet har en **viktig rolle som rådgiver**.
- × Og fremfor alt: Ikke glem at **hvis kunden ikke er fornøyd med dekkene sine**, vil de ikke uttrykke misnøyen til dekkmerket, men til Point S-verkstedet!
- × Premiumdekk øker kundenes tilfredshet og sikkerhet! Ikke nøl med å dele **bremsetestresultatene** med dem - noen ganger kan noen få meter redde liv!
- × Prisen kan absolutt være en hindring for å kjøpe et premiumdekk: I så fall må du ikke nøle med å **sette ord på prisforskjellen ved å fortelle om produktets kvalitet**. Eksempel: «For noen hundrelapper mer kan du dra nytte av et tryggere produkt for familien din.»
- × Og til slutt: I de fleste tilfeller velger kunden det merket som dekkesperten anbefaler!

SOM EKSPERT

ER DIN MENING VIKTIG FOR KUNDENE!

Husk at salg av premiumdekk kan være en vinnende kombinasjon for salgsstedet ditt: **Bærekraftig omsetning og fornøyde kunder!**

POINT S ANBEFALER



TURANZA 6 ENLITEN



Uansett om du svinger på motorveien eller bremses hardt i byen, oppfyller og overgår nye BRIDGESTONE Turanza 6 forventningene, selv under våte forhold.



SPORTCONTACT 7



Sport Contact 7 er en blanding av de nyeste CONTINENTAL-teknologiene rettet mot ultraytelse, og vant 11 av de 13 uavhengige testene det deltok i!



EAGLE F1 ASYMMETRIC 6



GOODYEAR er et Premium-merke som tilbyr et bredt utvalg av sommer-, og vinterdekk, med eksepsjonell kvalitet som er anerkjent gjennom mer enn 100 pallplasser på 5 år*.

*plasseringer på pallen i tester utført av europeiske magasiner (2019-2023, premium sommerdekk, og vinterdekk).



PILOT SPORT 5



Ytelse som er laget for å vare, gjelder for alle våre nyeste MICHELIN produkter : MICHELIN Primacy 4+, MICHELIN Alpin 6, MICHELIN Pilot Sport 5 osv.



ER PREMIUM-DEKK DET BESTE ALTERNATIVET?

POINT S HAR TESTET DEM FOR DEG!



Point S har gjennomført en unik test på markedet. En helt uavhengig test (utført av TÜV SÜD Product Service) som viser PREMIUM-dekkenes ytelse når det gjelder sikkerhet og lang levetid.



WWW.POINT-S-GROUP.COM



EN UAVHENGIG TEST

POINT S STØTTER PREMIUM-DEKK:

- × Ved uavhengig testing av PREMIUM-dekk opp mot andre merker.
- × Basert på resultatene fra TÜV SÜD Product Service-testen (uavhengig laboratorium).
- × Ved å dele resultatene av denne testen med nettverket vårt og kundene våre.
- × Ved å være de eneste som gjennomfører denne typen testing.

HVORDAN BLE DENNE TESTEN UTFØRT?

- × Av TÜV SÜD Product Service, et verdenskjent laboratorium som utfører tester for verdens ledende merker av industri- og forbrukerprodukter.
- × Ved å utføre ulike tester knyttet til produksikkerhet under forskjellige forhold. De evaluerer de mekaniske aspektene ved et produkt og under hvilke forhold mekanisk svikt kan utgjøre en potensiell risiko for brukernes sikkerhet.

HVILKE DEKK BLE TESTET?

- × Det testede produktet er et sommerdekk som selges på alle markeder.
- × Dimensjonen som ble testet er: 225/40R18 92Y (en dimensjon med en sterk vekst).
- × De 5 PREMIUM-dekkene vs. 3 quality dekk vs. 3 budsjettdekk.

HVORFOR UTFØRE DENNE TESTEN?

**FOR Å STYRKE
SALGET AV PREMIUM-DEKK**

**FOR Å OVERBEVISE
EN KUNDEGRUPPE MED
STOR KJØPEKRAFT**

HVOR RELEVANT ER DENNE TESTEN?

- × En bil veier i gjennomsnitt 1400 kg, noe som tilsvarer 350 kg per dekk.
- × En bil hviler på et underlag som tilsvarer et A4-ark.
- × Kontaktflaten på bakken mellom et dekk og veien er ca. 185 cm², eller overflaten av en hånd.

**MED TANKE PÅ DEN MINIMALE
KONTAKTFLATEN OG DE STORE
PÅKJENNINGENE**

**MÅ DEKKET HA
MAKSIMAL YTELSE.**

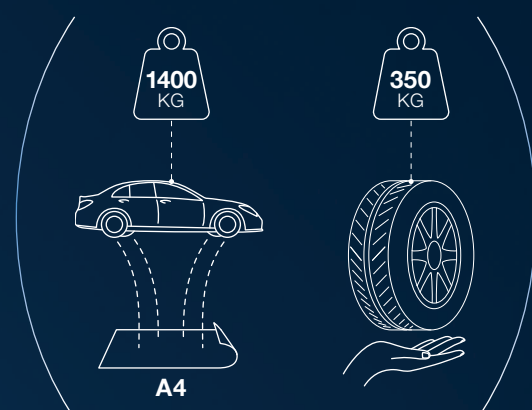

> BREMSING PÅ TØRT UNDERLAG

FRA 100 KM/T TIL FULL STANS

- × Kortere og sikrere bremselengde med PREMIUM-dekk.

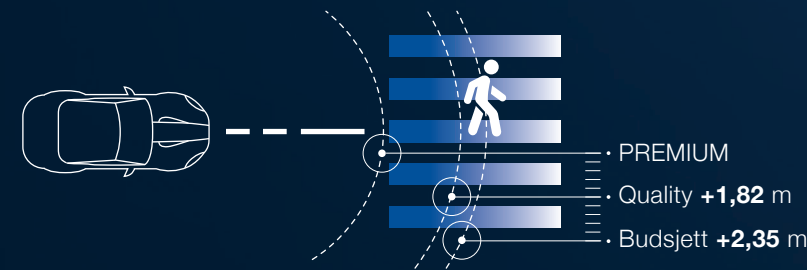

> BREMSING PÅ VÅTT UNDERLAG

FRA 80 KM/T TIL FULL STANS

- × En enda større forskjell i bremselengde.
- × For eksempel 4,47 m lengre bremselengde med et budsjettdekk sammenlignet med et PREMIUM-dekk før full stopp, tilsvarende et fotgjengerfelt.

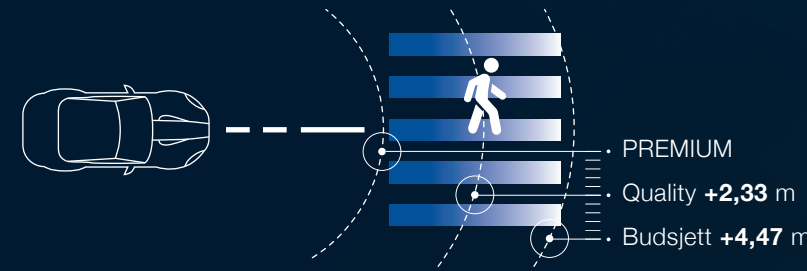

> VANNPLANING

TEST INNTIL VANNPLANING OPPSTÅR

- × Kontrollert våtgrep og lavere risiko for vannplaning med PREMIUM-dekk.

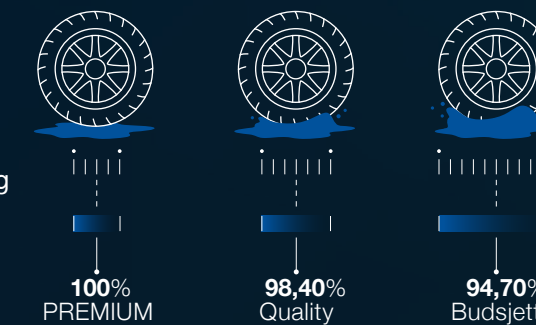

Å HUSKE

ØKT SIKKERHET

Tryggere og mindre stressende kjøring

For våre kunder vil kjøring med PREMIUM-dekk gi dem og deres passasjerer en mindre stressende og tryggere reise.

Ytelse i viktige øyeblikk

Kundene dine trenger ikke maksimal dekkytelse til daglig, men i en situasjon med umiddelbar fare må de kunne stole på dekkenes ytelse.

TESTRESULTATER

PREMIUM-DEKK ER MER EFFEKTIVE

> KJØREEGENSKAPER PÅ TØRT UNDERLAG

KJØRING MED RETNINGSFORANDRINGER OG SVINGER

For sluttbrukeren betyr dette:

- × Mer forutsigbare reaksjoner.
- × Bedre kontroll under kjøring.



> KJØREEGENSKAPER PÅ VÅTT UNDERLAG

KJØRING MED RETNINGSFORANDRINGER OG SVINGER

- × For å oppnå samme sikkerhetsnivå med Budget-dekk må du kjøre 5 km/t saktere.
- × For å oppnå samme sikkerhet med dekk i Quality-segmentet må du kjøre 3 km/t saktere.



DITT SALGSVERKTØY

